

受付 番号	種目番号 —	連絡先	委託担当 西区区政推進課 担当者名 河野 電 話 320-8327
----------	-----------	-----	--

設 計 書

1 委 託 名 ガーデンベアフォトスポット改修および設置等業務委託

2 履 行 場 所 横浜イングリッシュガーデン（西区西平沼町6-1tvk ecom park）
野毛山公園（西区老松町63-10）他

3 履 行 期 間 期間 契約決定した日から令和7年3月31日まで
又 は 期 限 期限

4 契 約 区 分 確定契約 概算契約

5 その他特約事項

6 現 場 説 明 不要
要 （ 月 日 時 分 場 所 ）

7 委 託 概 要 ガーデンベアフォトスポットの改修および設置

横 浜 市 西 区

- 8 部 分 払
 す る
 し ない

部 分 払 の 基 準

業 務 内 容	履 行 予 定 月	数 量	単 位	単 価	金 額

※単価及び金額は消費税及び地方消費税相当額を含まない金額
 ※概算数量の場合は、数量及び金額を（ ）で囲む。

委 託 代 金 額	
内 訳	業 務 価 格
	消 費 税 及 び 地 方 消 費 税 額

横 浜 市 西 区

委 託 内 訳 表

名 称	数 量	単 位	単 価	金 額	摘 要
1 ガーデンベアフォトスポット改修および設置等	1	式			・フォトスポットは2か所
小計					
消費税					
合計					

※概算数量のものは、数量及び金額を（ ）で囲んでいます。

横 浜 市 西 区

ガーデンベアフォトスポット改修および設置等業務委託 仕様書

本仕様書は、西区役所（以下「委託者」とする。）が実施するガーデンベアフォトスポット改修および設置等業務委託の契約に関して、委託者が契約する事業者（以下「受託者」）に要求する本業務の概要や仕様、契約に関する特記事項を明らかにするものである。

1 委託件名

ガーデンベアフォトスポット改修および設置等業務委託

2 本業務の概要

春のガーデンネックレス横浜 2025 の開催期間(2025年3月下旬から6月上旬)に併せ、横浜市西区内2カ所にガーデンベアフォトスポット（以下、「フォトスポット」という。）を設置する。また、設置に間に合うように、フォトスポットのメンテナンス(パンフレットボックスの雨漏り対策、補修、塗装、ガーデンベアの頭部花補修)を行う。

3 業務内容

(1) フォトスポットのメンテナンス(パンフレットボックスの雨漏り対策他)

ア 受託者は委託者が保管しているフォトスポット2台について、予め保管場所〔株式会社石川組（中区新山下3丁目13番14号）〕から出庫の上、下記および別紙のメンテナンスを実施すること。

- (ア) パンフレットボックス部分の雨漏り対策（開閉部の改良、ボックスの新規作成等）
- (イ) 園芸博サインの作成・更新(元データならびに色等の仕様は委託者から提供・指示する)
- (ウ) 欠け・割れ等への補修
- (エ) 剥げ等の塗装
- (オ) ガーデンベア頭部の花補修

イ メンテナンスの実施にあたっては、以下の点に留意すること。

- (ア) フォトスポット仕様は別紙による。但し、現況と仕様が異なる場合は現況を優先すること。
- (イ) メンテナンスの詳細は、委託者と協議により決定すること。
- (ウ) 上記(イ)について決定した内容についての作業工程・作業内容について計画をし、事前に委託者の許可を得ること。
- (エ) 施工に伴う、作業前・中・後の業務写真を整理し、報告書を提出すること。
- (オ) 出庫後のフォトスポット2台の保管については、受託者の責任下にて適切に行うこと。

(2) フォトスポットの設置

ア 受託者は上記(1)のメンテナンスが終了したフォトスポットを下記2か所(別紙)に設置すること。

横浜イングリッシュガーデン(西区西平沼町6-1 tvk ecom park)

野毛山公園(西区老松町63-10)

イ 設置にあたっては、以下の点に留意すること。

(ア) 設置場所の現況により、適宜水平になるよう調整を行うこと。但し、設置場所地面へのアンカー等固定は伴わない。

(イ) 設置に伴う、安全対策費(交通誘導員・仮設費)、運搬費は本業務に含むものとする。

(ウ) 設置場所管理者との協議は委託者が行う。

4 委託期間および履行スケジュール

契約締結から令和7年3月31日まで

スケジュール想定

2月中旬：契約締結

2月中旬～3月中下旬：メンテナンス実施

3月中下旬：設置 ※設置日は別途委託者が定める(3月19日頃を想定)

5 その他

(1) 施工に関し、安全対策等は適宜行うこと。

(2) 本仕様書に定めるもののほか、委託業務の内容について疑義が生じた場合は、委託者との協議により決定するものとする。

ガーデンベアフォトスポット改修および設置等業務委託 仕様書(別紙)

1 フォトスポット仕様

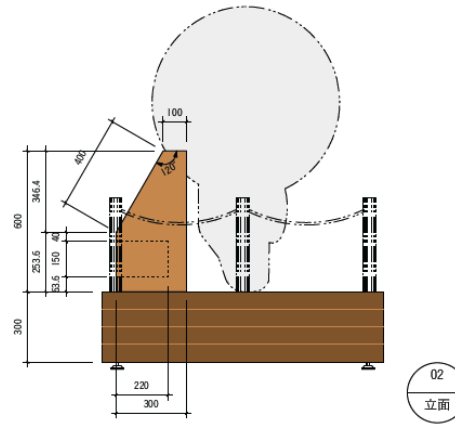
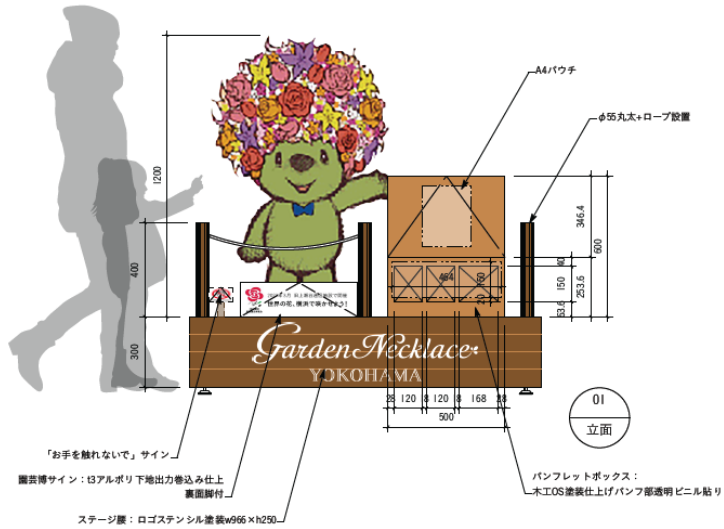
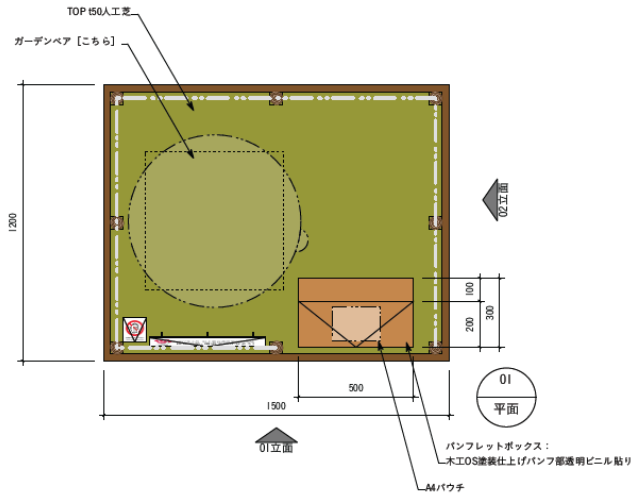

2 メンテナンス内容



(オ) ガーデンベア頭部の花補修

場所全般

(ウ) 欠け・割れ等への補修

(エ) 剥げ等の塗装

(イ) 園芸博サインの作成・更新
(元データならびに色等の仕様は委託者から提供・指示する)

(ア) パンフレットボックス部分の雨漏り対策（開閉部の改良、ボックスの新規作成等）

3 設置場所

(1) 横浜イングリッシュガーデン

設置予定場所



設置時写真(参考)



(2) 野毛山公園



設置予定場所

設置時写真

